

# Utilisation et entretien de votre fauteuil

## **SOMMAIRE**

Composition des modèles .....	p.2
Dimensions des fauteuils .....	p.2
Installation de votre fauteuil .....	p.2
Branchement (secteur / batterie) .....	p.3
Utilisation des fauteuils manuels .....	p.3
Utilisation des fauteuils motorisés .....	p.4
Utilisation des fauteuils 1 moteur .....	p.5
Entretien des tissus .....	p.5
Entretien du cuir .....	p.7
Garantie .....	p.8
Service Après-Vente .....	p.8

Allegro

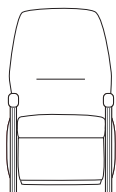

Louisiane

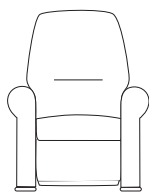

Bahamas

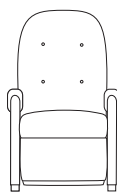

Pacific

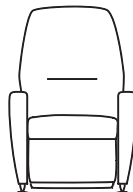

Manuels

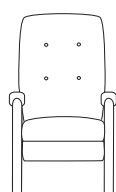

## COMPOSITION DU MODELE

<b>Structure</b>	Hêtre massif
<b>Assise</b>	Mousse Polyuréthane Haute Résilience 37 et 43 kg/m <sup>3</sup>
<b>Dossier</b>	Mousse Polyuréthane Haute Résilience 26 et 30 kg/m <sup>3</sup>
<b>Côtés et autres parties</b>	Mousse Polyuréthane Haute Résilience sur panneaux de MDF
<b>Mécanisme</b>	Acier mécano-soudé, tubes cintrés acier   Motorisation 24V selon version

## DIMENSIONS

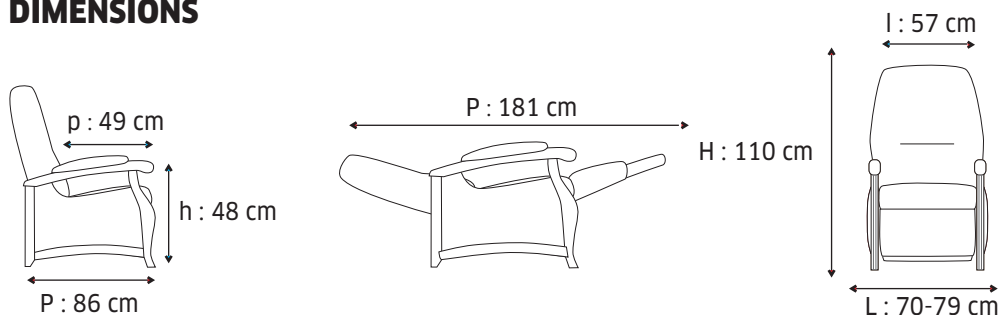

## INSTALLATION DE VOTRE FAUTEUIL

Votre fauteuil de relaxation doit être installé sur un sol stable et de niveau. Vérifiez qu'aucun obstacle ne viendra gêner la sortie du repose-jambes (table basse...) ou l'inclinaison du dossier. Prévoyez 50cm entre l'arrière du fauteuil et tout élément de votre intérieur susceptible d'empêcher le bon fonctionnement de celui-ci (mur, meuble...). Le non respect de ces consignes d'installation peut entraîner des dommages n'entrant pas dans le cadre de la garantie.

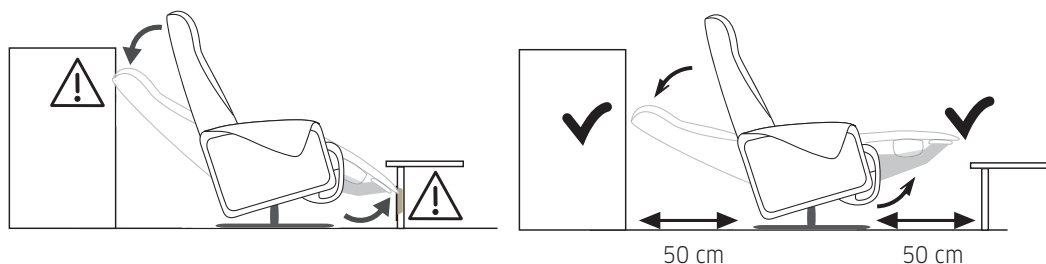

## BRANCHEMENT SUR SECTEUR

**Fauteuil sur secteur** : après installation, branchez le simplement sur une prise secteur. Il est maintenant prêt à l'emploi.

## FAUTEUIL SUR BATTERIE ET RECHARGE

**Pour optimiser la durée de vie de vos batteries il est fortement conseillé d'effectuer une recharge d'environ 8 heures toutes les semaines.**

Pour tous les modèles il suffit de relier le chargeur dans la prise située à l'arrière de votre fauteuil.

Pendant la charge le voyant du chargeur s'allume en orange, lorsqu'il passe au vert débranchez le chargeur, votre fauteuil est prêt à l'emploi.

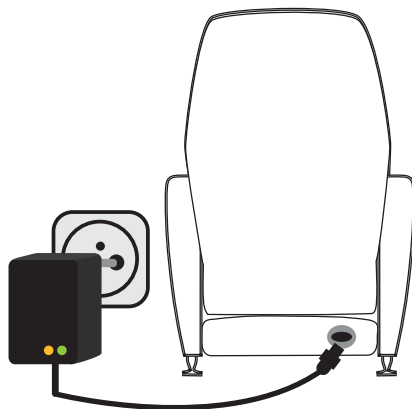

## FAUTEUILS MANUELS 2 et 3 positions

les fauteuils tv et bis manuels disposent respectivement de deux et 3 positions comprenant une position initiale assise et une à deux positions de relaxation.

1. Pour les utiliser, asseyez-vous dans le fauteuil. **Prenez appui avec les bras sur les accoudoirs, poussez avec le dos** pour faire basculer le dos en arrière et déployer le repose-jambes. Vous êtes en position de relaxation.
2. Pour les propriétaires de fauteuils manuels 3 positions, poussez encore avec votre dos en prenant appui avec les bras pour vous retrouvez dans la deuxième position de relaxation allongée.
3. Pour revenir en position assise, **redressez-vous** pour ramener le dossier en position droite, **puis appuyer sur le repose-jambes avec vos pieds** comme si vous vouliez sortir du fauteuil.

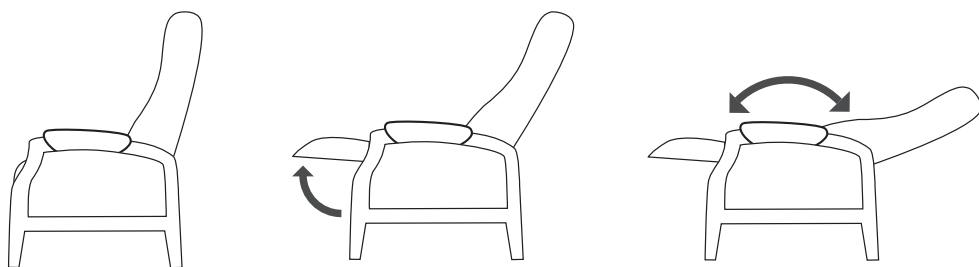

# UTILISATION DES TÉLÉCOMMANDES

Les fauteuils 2 moteurs et 2 moteurs avec option releveur sont munis d'une télécommande comportant six boutons dont les fonctionnalités sont listées ci-dessous.

Le visuel peut varier en fonction des options de votre fauteuil : releveur ou sur batteries.

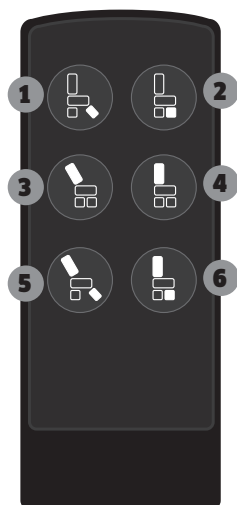

Version secteur

## Fauteuil 2 moteurs

- 1 Ouverture du repose-jambes
- 2 Fermeture du repose-jambes
- 3 Ouverture du dossier
- 4 Fermeture du dossier
- 5 Ouverture simultanée du repose-jambes et du dossier
- 6 Fermeture simultanée du repose-jambes et du dossier

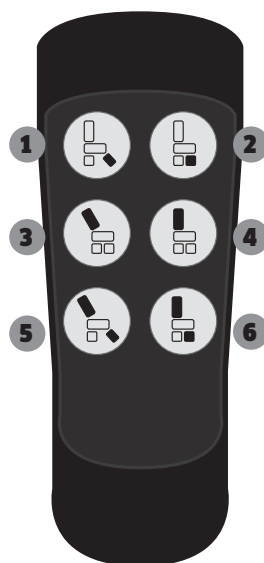

Version Batterie

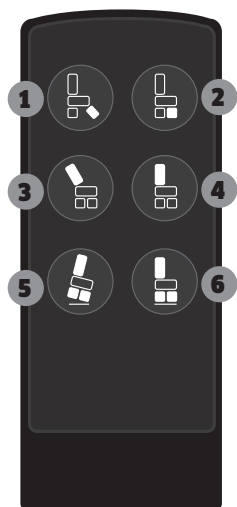

## Fauteuil 3 moteurs releveur

- 1 Ouverture du repose-jambes
- 2 Fermeture du repose-jambes
- 3 Ouverture du dossier
- 4 Fermeture du dossier
- 5 Fermeture automatique du repose-jambes, puis laisser appuyer pour **relever**
- 6 **Redescend le fauteuil au sol. Les autres boutons de la télécommande n'est pas totalement redescendu**

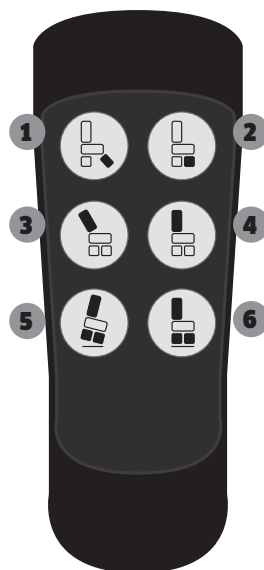

Version Batterie

## UTILISATION DES FAUTEUILS 1 MOTEUR ET 1 MOTEUR RELEVEUR

Les fauteuils bis motorisés sont munis de télécommandes simples à deux boutons. Le premier est dédié à l'ouverture du fauteuil, c'est à dire pour déplier le repose-jambes et le dossier, tandis que le second à la fermeture de celui. Explications avec les schémas ci-dessous.

### Version 1 moteur

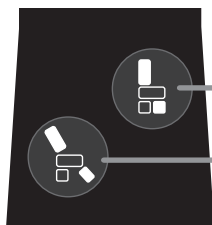

Fermeture combinée dossier et repose-jambes

Ouverture combinée dossier et repose-jambes

### Version 1 moteur releveur

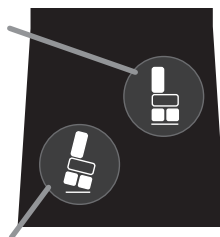

Fermeture combinée dossier et repose-jambes, laisser appuyer pour **relever**

**Redescend le fauteuil au sol**, puis ouverture combinée dossier et repose-jambes

## ENTRETIEN DES TISSUS ET MICROFIBRES

Afin de satisfaire le plus grand nombre que ce soit en termes de style, de confort, de résistance ou de simplicité d'entretien, nous proposons des revêtements de différentes natures. Les microfibrés, les tissus en fibres synthétiques (à base de fibre polyester, polyamides et acryliques...), et les tissus en fibre naturelles (à base de coton, lin, viscose...).

Ce qu'il faut retenir, c'est que les tissus en fibres naturelles, si elles offrent beaucoup de confort sont moins résistantes que les fibres synthétiques, et ont tendances à absorber les liquides et les graisses.

Les tissus en fibres synthétiques quant à elles, sont plus résistants, peuvent absorber les graisses, mais pas les liquides.

Pratiquement, un tissu microfibre est fait de fibres synthétiques dont le diamètre est 10 fois inférieur à un cheveu, entoilées sur une base généralement tissée. Les tissus microfibrés sont très appréciés pour leur forte résistance et leur facilité d'entretien. Tout comme les tissu en fibres synthétiques, les microfibrés peuvent absorber les graisses, mais pas les liquides.

Aussi, pour vous aider à conserver le plus longtemps possible un fauteuil ou canapé dans un état impeccable, nous vous conseillons de suivre ces quelques conseils.

### INSTALLATION

- N'installez pas votre fauteuil directement à la lumière du jour, ou à proximité d'une source de lumière trop importante (type halogène). Risque de décoloration du revêtement.
- Evitez de placer votre produit à proximité (moins de 30cm) d'une source de chaleur (radiateur, cheminée, insert). Risque d'usure prématurée des fibres.

## DEPOUSSIERAGE

- Une fois par mois, dépoussiérez votre fauteuil à l'aide d'un aspirateur équipé d'une brosse souple pour éviter que les poussières n'usent les fibres du revêtement par abrasion.
- **Frottez doucement pour éviter les risques d'altération du tissu.**

## NETTOYAGE (attention nos tissus sont détachables mais **non lessivables**)

- Si vous utilisez votre fauteuil fréquemment, pensez à nettoyer régulièrement toutes les parties en contact avec le corps (une fois par trimestre) pour éviter que la sueur et les saletés pénètrent à l'intérieur des fibres, et finissent par décolorer et abimer le revêtement de votre fauteuil.
- Pour le nettoyage, nous vous conseillons d'**utiliser un gant de toilette propre imbibé (à peine humide) de savon de Marseille (pH neutre) à l'eau tiède**. Passez le gant à la surface du textile **sans trop frotter**, puis rincer régulièrement pour éliminer les salissures récupérées sur le gant. Opérez de manière uniforme sans mouiller le tissu afin d'éviter la formation d'auréoles.

## EN CAS DE TACHE

- Agissez immédiatement.
- Retirez l'excédent de matière tachante à l'aide d'un papier absorbant. Avec un gant de toilette ou une **éponge humide** appliquez un peu de savon de Marseille **en frottant délicatement la tâche de l'extérieur vers l'intérieur, puis tamponnez avec un papier absorbant**. N'hésitez à pas à rincer le gant ou l'éponge. Recommencez l'opération si nécessaire.
- Laissez sécher et n'utilisez pas le fauteuil tant que le tissu n'est pas sec (risque de décoloration des vêtements sur le tissu).

**Dans tous les cas, évitez d'utiliser des détergents ménagers et tout produit contenant des solvants.**

## ENTRETIEN DES CUIRS

Le cuir est la matière naturelle par excellence : toutes les peaux sont différentes, aucune peau n'est homogène. D'une peau à l'autre, le grain, les plis, les nuances peuvent être très différentes. De même que sur une même peau le grain peut varier, son élasticité également, et elle peut également présenter des traces de cicatrices ou autre griffes. Toutes ces différences ou « imperfections » participent à la beauté du cuir et attestent de son authenticité.

Cette matière, si noble et naturelle soit elle, requiert néanmoins de l'entretien. Le cuir est un produit qui absorbe l'humidité, et toute tache doit être traitée rapidement.

Le cuir a une élasticité limitée qui peut varier selon les peaux. Ce qui signifie que le cuir ne retrouve pas nécessairement sa forme lorsqu'il a été étiré, et qu'il a tendance à devenir plus lâche. Après avoir utilisé votre fauteuil, vous constaterez des déformations sur l'assise et le dossier. Elles sont inévitables. Afin de les atténuer au maximum, nous vous conseillons de repousser à la main l'excédent de cuir vers les extérieurs, et ce de manière régulière.

## INSTALLATION

- N'installez pas votre fauteuil directement à la lumière du jour, ou à proximité d'une source de lumière trop importante (type halogène). Risque de décoloration du cuir.
- Evitez de placer votre produit à proximité (moins de 30cm) d'une source de chaleur (radiateur, cheminée, insert). Risque d'assèchement du cuir.

## DEPOUSSIERAGE

- Une fois par semaine, dépoussiérez votre fauteuil à l'aide d'un chiffon doux un peu humide, sans frotter, juste pour humidifier la peau. Les atmosphères trop sèches sont néfastes pour le cuir.
- Evitez les chiffons en microfibres.

## NETTOYAGE

- Si vous utilisez votre fauteuil fréquemment, pensez à le nettoyer régulièrement toutes les parties en contact avec le corps (une fois par trimestre) pour éviter que la sueur des mains et le sébum du cuir chevelu ne s'incruste dans la peau et endommage le cuir.
- Pour le nettoyage, nous vous conseillons d'utiliser un gant de toilette propre imbibé (à peine humide, l'eau ne doit pas couler du gant) de savon de Marseille (pH neutre) à l'eau tiède. Passez le gant à la surface du cuir sans trop frotter, puis rincer régulièrement pour éliminer les salissures récupérées sur le gant.

## EN CAS DE TACHE

- Agissez immédiatement.
- Retirez l'excédent de matière tachante à l'aide d'un papier absorbant. Avec un gant de toilette ou une éponge humide appliquez un peu de savon de Marseille en frottant la tache de l'extérieur vers l'intérieur, puis tamponnez avec un papier absorbant. N'hésitez à pas à rincer le gant ou l'éponge. Recommencez l'opération si nécessaire.
- Faites attention à ne pas altérer le finissage de votre cuir.
- Laissez sécher.

## GARANTIES

Votre carte de GARANTIE vous sera envoyée avec votre facture par courrier, elle est à conserver précieusement.

Votre fauteuil Variation Everstyl est **garanti 2 ans pour les mousses, revêtements, et mécanismes** à partir de la date de livraison du siège. Cette garantie couvre tout dysfonctionnement dans le cadre d'une utilisation normale du fauteuil.

Après la période de garantie, notre service technique reste à votre disposition moyennant le coût de la réparation demandé par devis uniquement.

Cette garantie ne couvre pas les dommages causés par la modification du produit ou sa mauvaise utilisation.

### **Cette garantie ne couvre pas non plus les pièces remplaçables comme les batteries.**

Si le produit a été endommagé à la suite de mauvaises conditions de transport et que vous n'avez pas fait de réserves lors de la livraison, alertez immédiatement Variation Everstyl au **03 85 32 20 90** ainsi que le transporteur afin de faire reprendre au plus vite la marchandise pour son retour dans nos ateliers.

Toute réclamation concernant le transport doit se faire dans les 3 jours qui suivent la livraison, par lettre recommandée adressée au transporteur avec copie adressée à Variation Everstyl. Il est très important de bien contrôler votre marchandise au moment de la livraison, ainsi que le bon fonctionnement du fauteuil.

#### **ATTENTION :**

- Avant toute utilisation, prenez soin d'éloigner suffisamment votre fauteuil du mur.
- Ne jamais vous asseoir à l'avant du siège pendant son fonctionnement ; il est important de bien s'asseoir au fond du fauteuil pour le bon fonctionnement du mécanisme.
- Éloignez tout objet qui pourrait entraver le fonctionnement du fauteuil.
- Ne renversez aucun liquide sur les composants électriques du fauteuil.

Tout dommage causé au fauteuil du fait du non-respect des consignes d'utilisation évoquées, ne saurait faire d'aucune manière l'objet d'une quelconque garantie.

## **EN CAS DE PANNE**

La majorité des pannes est due à un problème de connectique. Si votre fauteuil ne fonctionne plus, vérifiez avant toute chose que celui-ci est bien branché.

#### **PROBLÈMES COURANTS :**

- **Connectique** : Vérifiez que votre fauteuil est bien branché en vérifiant dans la poche arrière droite (version avec batteries) et/ou sous le fauteuil.
- **Batteries** : Si vous possédez un fauteuil sur batteries, pensez à effectuer une recharge complète de 8h une fois par semaine.
- **Transformateur** : Ne jamais placer le transformateur sous le fauteuil sous peine de casse à cause de la mécanique.

Si votre fauteuil ne fonctionne toujours pas, contactez notre service après-vente : **03 85 32 20 97**

Retrouvez toutes nos pièces détachées pour réparer votre fauteuil sur : **[www.everstyl.fr](http://www.everstyl.fr)**